

# GD 5 - GD 10

## Instructions for use

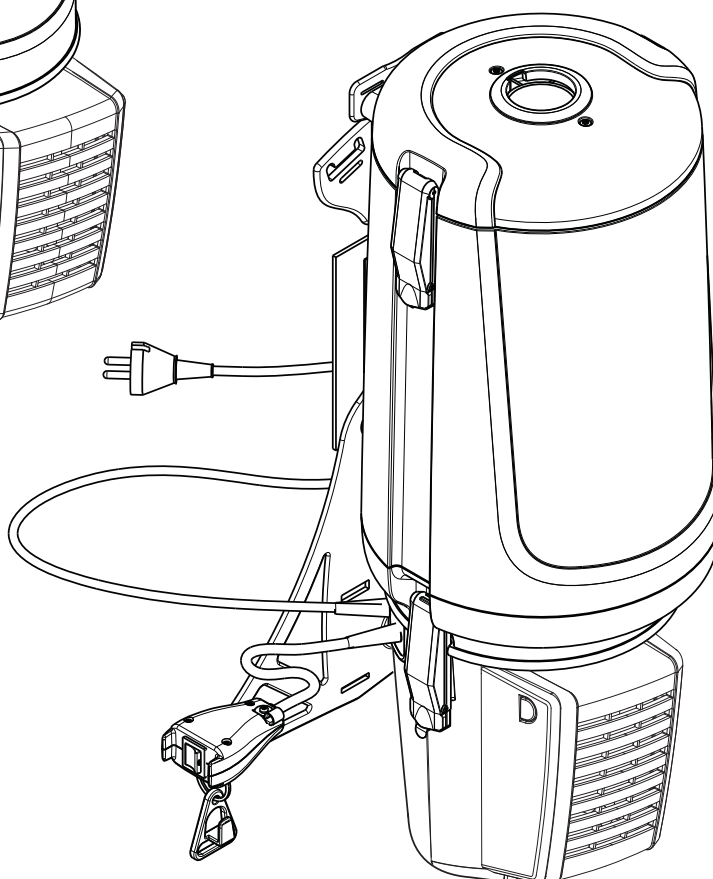

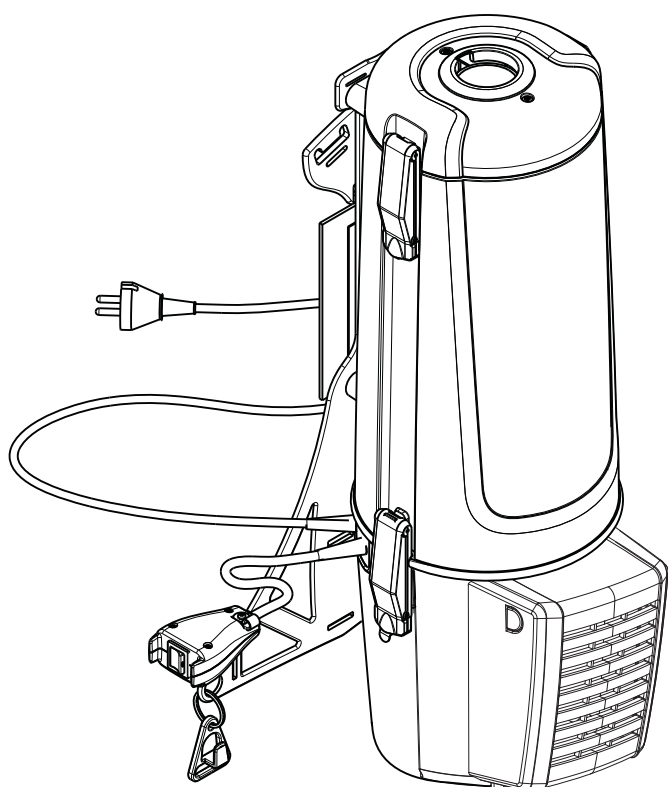

|           |                                       |     |
|-----------|---------------------------------------|-----|
| <b>EN</b> | Operating instructions .....          | 8   |
| <b>DE</b> | Bedienungsanweisungen .....           | 13  |
| <b>FR</b> | Instructions de fonctionnement .....  | 18  |
| <b>NL</b> | Gebruiksaanwijzingen .....            | 24  |
| <b>IT</b> | Istruzioni per l'uso .....            | 30  |
| <b>NO</b> | Bruksanvisning .....                  | 36  |
| <b>SV</b> | Bruksanvisning .....                  | 41  |
| <b>DA</b> | Betjeningsvejledning .....            | 46  |
| <b>FI</b> | Käyttöohje .....                      | 51  |
| <b>ES</b> | Instrucciones de funcionamiento ..... | 56  |
| <b>PT</b> | Instruções de Funcionamento .....     | 61  |
| <b>EL</b> | Οδηγίες λειτουργίας .....             | 67  |
| <b>TR</b> | Kullanma Talimatları .....            | 73  |
| <b>SL</b> | Navodila za delovanje .....           | 79  |
| <b>HR</b> | Upute za uporabu .....                | 84  |
| <b>SK</b> | Návod na obsluhu .....                | 89  |
| <b>CS</b> | Návod k obsluze .....                 | 94  |
| <b>PL</b> | Instrukcje dotyczące obsługi .....    | 99  |
| <b>HU</b> | Használati útmutató .....             | 105 |
| <b>RO</b> | Instrucțiuni de utilizare .....       | 110 |
| <b>BG</b> | Указания за експлоатация .....        | 115 |
| <b>RU</b> | Руководство по эксплуатации .....     | 121 |
| <b>ET</b> | Tööjuhised .....                      | 127 |
| <b>LV</b> | Norādījumi par ekspluatāciju .....    | 132 |
| <b>LT</b> | Naudojimo instrukcija .....           | 137 |
| <b>ZH</b> | 操作说明 .....                            | 142 |

**Hose connection**

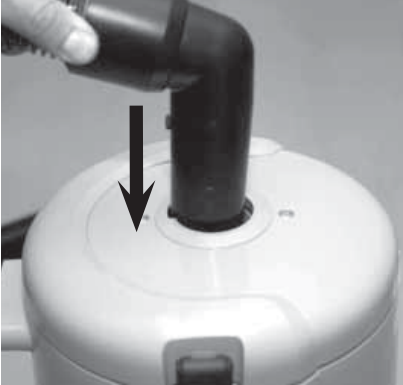

**Adjustment of strap position on support plate**



**Adjustment of tension ties on the strap's support plate**



**Adjusting the vacuum cleaner to sit comfortably**

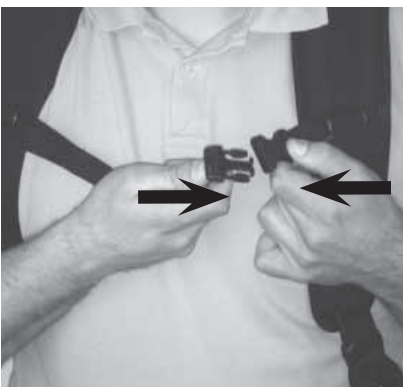

**Cord set**



**Cable relieve**



**On/Off**

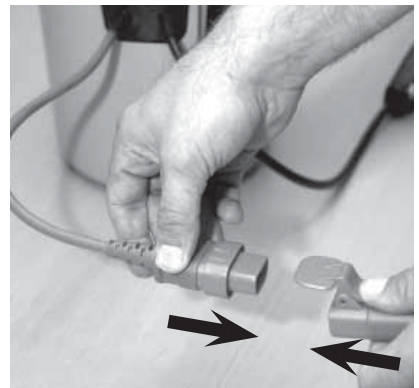

**Dust bag**

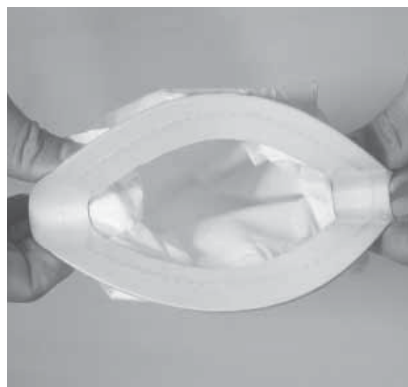
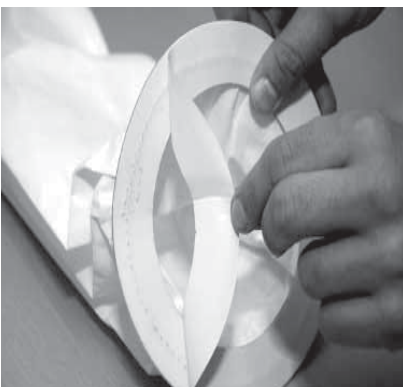



**Bag filter**

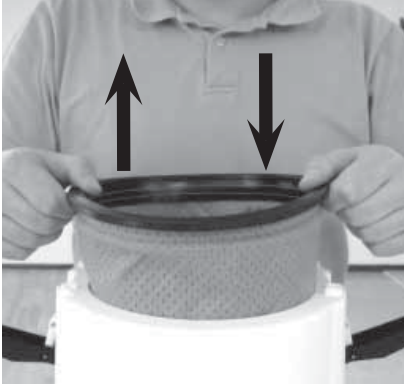

**HEPA exhaust filter to be replaced once/twice per year**

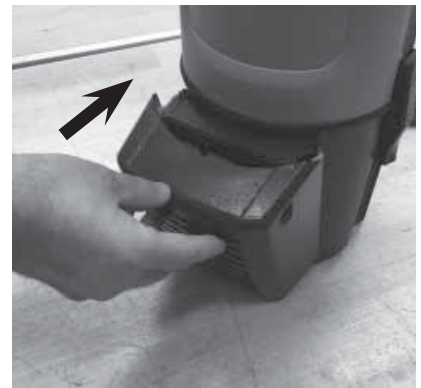
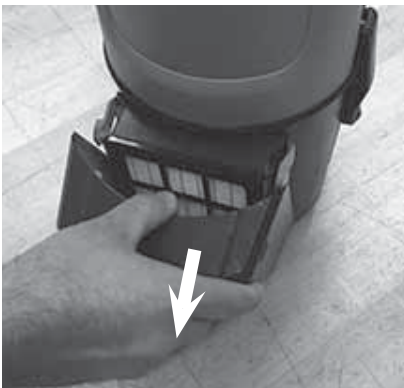

**Pre filter to be replaced by use of every 5-10 dust bags**

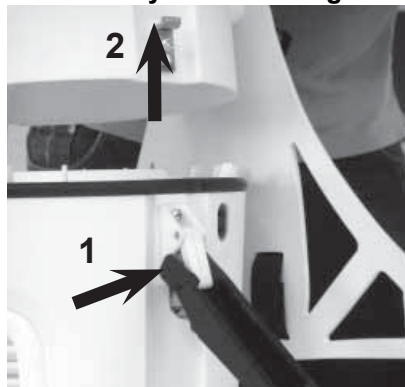

**Electro nozzle**

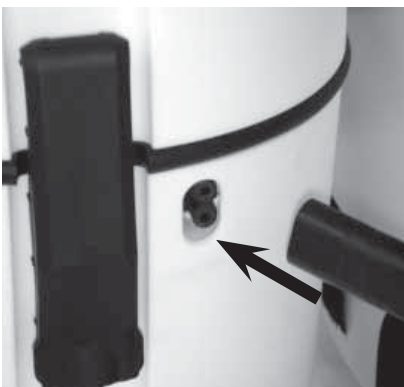

**Connection of bent end and handle grip**

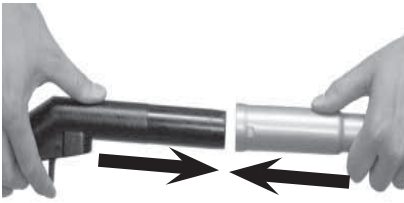

**Extension tube**

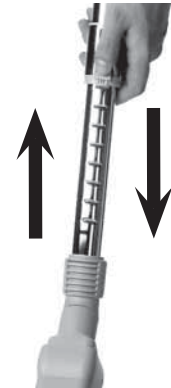

**Round brush nozzle**



**Combi nozzle**



**Crevice nozzle**



# 1 Ważne wskazówki dotyczące bezpieczeństwa

## 1.1 Symbole użyte w celu oznaczenia instrukcji

### NIEBEZPIECZEŃSTWO



Niebezpieczeństwo, które bezpośrednio skutkuje poważnymi lub trwałymi obrażeniami ciała, a w skrajnych przypadkach nawet śmiercią.

### OSTRZEŻENIE



Niebezpieczeństwo, które może prowadzić do poważnych obrażeń ciała, a w skrajnych przypadkach nawet do śmierci.

### UWAGA



Niebezpieczeństwo, które może prowadzić do drobnych urazów oraz awarii.



Przed pierwszym uruchomieniem odkurzacza należy uważnie przeczytać tę instrukcję obsługi. Instrukcję należy zachować do wglądu w przyszłości.

## 1.2 Instrukcja obsługi

Oprócz instrukcji obsługi oraz odnośnych przepisów dotyczących zapobiegania wypadkom należy też przestrzegać obowiązujących przepisów bezpieczeństwa oraz zasad prawidłowej eksploatacji.

## 1.3 Przeznaczenie

Urządzenie jest przeznaczone do użytku komercyjnego, np. w hotelach, szkołach, placówkach szpitalnych, zakładach przemysłowych, sklepach i biurach, tj. innego niż normalny użytek domowy. Tylko osoby korzystające z urządzenia mogą zapobiec wypadkom wynikającym z nieprawidłowej obsługi.

**NALEŻY PRZECZYTAĆ WSZYSTKIE INSTRUKCJE BEZPIECZEŃSTWA I PRZESTRZEGAĆ ICH.**

Urządzenie jest przeznaczone do zbierania suchego, niepalnego pyłu i kurzu.

Wszelkie inne zastosowania stanowią nieprawidłowe użytkowanie. Producent nie ponosi żadnej odpowiedzialności za szkody powstałe w wyniku użytkowania urządzenia w taki sposób. Ryzyko takiego eksploataowania produktu ponosi wyłącznie użytkownik. Właściwa eksploatacja urządzenia obejmuje też prawidłową obsługę, serwisowanie i naprawy zgodnie z instrukcjami producenta.

## 1.4 Ważne ostrzeżenia

### OSTRZEŻENIE

- Aby ograniczyć ryzyko wystąpienia pożaru, urazów lub porażenia prądem, przed uruchomieniem urządzenia należy zapoznać się z wszystkimi instrukcjami bezpieczeństwa oraz oznaczeniami ostrzegawczymi i zastosować się do nich. Dopóki odkurzacz jest wykorzystywany zgodnie z przeznaczeniem, jego eksploatacja jest bezpieczna. W przypadku uszkodzenia podzespołów elektrycznych lub części mechanicznych odkurzacza lub jego akcesoriów, zanim będzie możliwe ich ponowne użycie, odkurzacz lub ak-



cesoria muszą zostać naprawione przez odpowiedni punkt serwisowy lub producenta. Pozwoli to uchronić urządzenie przed dalszymi uszkodzeniami, a użytkownika przed ewentualnymi obrażeniami ciała.

- Aby ograniczyć ryzyko porażenia prądem elektrycznym, nie używać na zewnątrz ani na mokrych powierzchniach.
- Urządzenie jest przeznaczone wyłącznie do użytku w pomieszczeniach.
- Urządzenie może być przechowywane wyłącznie w pomieszczeniach.
- Należy używać gniazda ssącego wyłącznie w sposób zgodny z jego przeznaczeniem.
- Nie zostawiać urządzenia bez nadzoru, jeśli jest podłączone do zasilania. Odłączyć je od gniazda, jeśli nie będzie używane, a także przed konserwacją.
- Nie używać odkurzacza, którego przewód lub wtyczka są uszkodzone. W celu odłączenia chwycić za wtyczkę, a nie za przewód. Nie dotykać wtyczki ani odkurzacza mokrymi dłońmi. Przed odłączeniem wyłączyć wszystkie funkcje.
- Nie ciągnąć za przewód i nie używać go do przenoszenia urządzenia; nie używać przewodu jako rączki, nie przytrzymać przewodu drzwiami i nie przeciągać go przez ostre krawędzie lub narożniki. Nie najeżdżać na przewód odkurzaczem. Nie zbliżać przewodu do rozgrzanych powierzchni.
- Nie zbliżać włosów, luźnych ubrań, palców ani innych części ciała do otworów lub ruchomych elementów urządzenia. Nie wkładać żadnych przedmiotów do otworów urządzenia i nie używać urządzenia, jeśli otwory są zablokowane. Usuwać z otworów kurz, nitki, włosy i wszystko, co może zmniejszać przepływ powietrza.
- Urządzenie nie nadaje się do zbierania niebezpiecznych pyłów.
- Nie zbierać palnych ani zapalnych cieczy, takich jak benzyna, i nie używać w obszarach, w których takie ciecze mogą się znajdować.
- Nie zbierać niczego, co płonie lub dymi, np. papierosów, zapalek czy żarzącego się popiołu.
- To urządzenie nie może być obsługiwane przez osoby

(również dzieci) z ograniczonymi możliwościami fizycznymi, sensorycznymi lub psychicznymi, przez osoby bez doświadczenia lub wiedzy.

- Dzieci należy pilnować, aby nie używały urządzenia do zabawy.
- Czynności związane z czyszczeniem i konserwacją nie mogą być wykonywane przez dzieci bez nadzoru osób dorosłych.
- Należy zachować szczególną ostrożność podczas odkurzania schodów.
- Nie używać urządzenia, jeśli filtry nie są założone.
- Jeśli odkurzacz nie działa prawidłowo lub został upuszczony, uszkodzony, zostawiony na świeżym powietrzu lub wrzucony do wody, należy oddać go do punktu serwisowego lub producenta.
- Jeżeli z urządzenia wydostaje się piana lub płyn, należy natychmiast wyłączyć urządzenie.
- operatorzy maszyn muszą zostać odpowiednio przeszkoleni w zakresie ich obsługi.
- Urządzenie nie jest przeznaczone do zasysania płynów.

#### 1.5 Urządzenia podwójnie izolowane

### UWAGA

- Użytkować wyłącznie w sposób opisany w tej instrukcji i wyłącznie w połączeniu z końcówkami zalecanymi przez producenta.
- **PRZED PODŁĄCZENIEM ODKURZACZA** należy sprawdzić napięcie znamionowe podane na jego na tabliczce znamionowej i porównać je z napięciem zasilania – wartość nie może się różnić o więcej niż 10%.
- Urządzenie jest wyposażone w podwójną izolację. Używać wyłącznie identycznych części zamiennych. Patrz instrukcje serwisowania podwójnie izolowanych urządzeń.

W urządzeniu podwójnie izolowanym zamiast uziemienia zastosowano dwa systemy izolujące. Urządzenie podwójnie izolowane jest pozbawione środków umożliwiających jego uziemienie. Nie należy instalować takich środków w urządzeniu. Serwisowanie podwójnie izolowanych urządzeń wymaga szczególnej ostrożności i znajomości systemu, dlatego powinno być zlecane wyłącznie wykwalifikowanym serwisantom. Części zamienne do podwójnie izolowanych urządzeń muszą być identyczne, jak zastępowane części. Podwójnie izolowane urządzenie jest oznaczone słowami „DOUBLE INSULATION” (podwójna izolacja) lub

„DOUBLE INSULATED” (podwójnie izolowane). Na produkcie może również się znajdować symbol (kwadrat wewnątrz kwadratu).

Urządzenie jest wyposażone w specjalny kabel. Jeśli kabel ten ulegnie uszkodzeniu, musi zostać wymieniony na kabel tego samego typu. Takie kable są dostępne w autoryzowanych centrach serwisowych oraz u dystrybutora i muszą być instalowane przez przeszkolony personel.

## 1.6 Podłączenie zasilania elektrycznego

### OSTRZEŻENIE

- Nie należy uruchamiać odkurzacza, jeśli przewód lub wtyczka są uszkodzone. Regularnie sprawdzać przewód i wtyczkę pod kątem uszkodzeń. W celu uniknięcia ryzyka wszelkie uszkodzenia muszą zostać naprawione przez Nilfisk albo serwis autoryzowanego dystrybutora Nilfisk.
- Nie dotykać wtyczki ani przewodu zasilania mokrymi dłońmi.
- Nie odłączać od gniazda przez ciągnięcie za przewód. Aby odłączyć od gniazda, chwycić za wtyczkę, a nie za przewód. Zawsze przed rozpoczęciem serwisowania lub naprawy urządzenia lub przewodu należy wyjmować wtyczkę z gniazda.

## 1.7 Niebezpieczne materiały

### OSTRZEŻENIE

Odkurzanie niebezpiecznych materiałów może prowadzić do ciężkiego lub śmiertelnego wypadku.

Odkurzacz nie jest przeznaczony do zbierania:

- Pyły szkodliwe dla zdrowia
- Gorących materiałów (żarzące się niedopałki, gorący popiół itp.)
- Palnych, wybuchowych, agresywnych cieczy (np. benzyna, rozpuszczalniki, kwasy, ługi itp.)
- Palnych, wybuchowych pyłów (np. pył magnezowy, alumi- niowy itp.)

### 1.8 Konserwacja

Odkurzacz należy przechowywać w suchym miejscu. Odkurzacz przystosowany jest do ciągłej i intensywnej pracy. Filtry należy wymieniać w zależności od liczby godzin pracy urządzenia. Zbiornik należy czyścić za pomocą suchej ściereczki oraz niewielkiej ilości środka do nadawania połysku w sprayu.

Aby uzyskać szczegółowe informacje o usługach posprzedażnych, należy skontaktować się bezpośrednio z firmą Nilfisk.

### 1.9 Gwarancja

W odniesieniu do gwarancji i rękojmi obowiązują nasze ogólne warunki sprzedaży i dostaw.

Zmiany w ramach ulepszeń technicznych zastrzeżone.

Samowolne przeróbki urządzenia, stosowanie nieprawidłowych części zamiennych lub osprzętu oraz zastosowanie niezgodne z przeznaczeniem wykluczają odpowiedzialność producenta za spowodowane na skutek tego szkody.

 Zgodnie z Europejską Dyrektywą 2012/19/EU o przeznaczonych na złomowanie urządzeniach elektrycznych i sprzęcie elektronicznym, zużyte urządzenia elektryczne należy zbierać osobno i oddać do punktu zbiórki surowców wtórnych.

## Specyfikacje

|  |                  | <b>GD 5<br/>220-240 V</b> | <b>GD 10<br/>220-240 V</b> |
|--|------------------|---------------------------|----------------------------|
| Moc znamionowa   | W                | 780                       | 780                        |
| Stopień ochrony (wilgoć, kurz)                             |                  | IP 20                     | IP 20                      |
| Klasa ochronności (elektrycznej)                           |                  | II □                      | II □                       |
| Przepływ powietrza z wężem i rurą                          | litry/sek.       | 33                        | 33                         |
| Siła zasysania z wężem i rurą                              | W                | 250                       | 250                        |
| Poziom ciśnienia akustycznego $L_{PA}$<br>(IEC 60335-2-69) | dB(A)            | 64 ± 2                    | 64 ± 2                     |
| Poziom mocy akustycznej $L_{WA}$<br>(IEC 60335-2-69)       | dB(A)            | 76 ± 2                    | 76 ± 2                     |
| Drgania ISO 5349 $a_h$                                     | m/s <sup>2</sup> | ≤ 2,5                     | ≤ 2,5                      |
| Filtr odkurzacza, powierzchnia                             | cm <sup>2</sup>  | 1397                      | 2007                       |
| HEPA filtr, powierzchnia                                   | cm <sup>2</sup>  | 2400                      | 2400                       |
| Pojemność worka na kurz w litrach                          | L                | 5                         | 10                         |
| Ciężar   | kg               | 4.2                       | 4.6                        |

Specyfikacje i parametry mogą zostać zmienione bez uprzedzenia.

## Deklaracja zgodności UE

My,  
Nilfisk A/S  
Kornmarksvej 1  
DK-2605 Broendby  
DANIA,

Niniejszym oświadczamy, że produkt:

**Produkt** VAC - Commercial - Dry

**Opis** 220-240V, 50/60Hz, IP20

**Typ** GD 5 Back, GD 10 Back

Spełnia wymogi poniższych norm:

EN 60335-1:2012+A11:2014

EN 60335-2-69:2012

EN 55014-1:2006+A1:2009+A2:2011

EN 55014-2:2015

EN 61000-3-2:2014

EN 61000-3-3:2013

EN 50581:2012

EN 60312-1:2013

Zgodnie z postanowieniami następujących aktów prawnych:

2006/42/EC

2014/30/EU

2011/65/EC

2009/125/EC

666/2013/EC

Hadsund, 03-02-2017



Anton Sørensen  
Senior Vice President – Global Operations





## HEAD QUARTER

### DENMARK

Nilfisk A/S  
Kornmarksvej 1  
DK-2605 Broendby  
Tel.: (+45) 4323 8100  
www.nilfisk.com

## SALES COMPANIES

### ARGENTINA

Nilfisk srl.  
Edificio Central Park  
Herrera 1855, 6th floor/604  
Ciudad de Buenos Aires  
Tel.: (+54) 11 6091 1571  
www.nilfisk.com.ar

### AUSTRALIA

Nilfisk Pty Ltd  
Unit 1/13 Bessemer Street  
Blacktown NSW 2148  
Tel.: (+61) 2 98348100  
www.nilfisk.com.au

### AUSTRIA

Nilfisk GmbH  
Metzgerstrasse 68  
5101 Bergheim bei Salzburg  
Tel.: (+43) 662 456 400 90  
www.nilfisk.at

### BELGIUM

Nilfisk n.v.-s.a.  
Riverside Business Park  
Boulevard Internationalelaan 55  
Bâtiment C3/C4 Gebouw  
Bruxelles 1070  
Tel.: (+32) 14 67 60 50  
www.nilfisk.be

### BRAZIL

Nilfisk do Brasil  
Av. Eng. Luis Carlos Berrini, 550  
40 Andar, Sala 03  
SP - 04571-000 Sao Paulo  
Tel.: (+11) 3959-0300 / 3945-4744  
www.nilfisk.com.br

### CANADA

Nilfisk Canada Company  
240 Superior Boulevard  
Mississauga, Ontario L5T 2L2  
Tel.: (+1) 800-668-8400  
www.nilfisk.ca

### CHILE

Nilfisk S.A. (Comercial KCS Ltda)  
Salar de Llamara 822  
8320000 Santiago  
Tel.: (+56) 2684 5000  
www.nilfisk.cl

### CHINA

Nilfisk  
4189 Yindu Road  
Xinzhuan Industrial Park  
201108 Shanghai  
Tel.: (+86) 21 3323 2000  
www.nilfisk.cn

### CZECH REPUBLIC

Nilfisk s.r.o.  
VGP Park Horní Počernice  
Do Čertous 1/2658  
193 00 Praha 9  
Tel.: (+420) 244 090 912  
www.nilfisk.cz

### DENMARK

Nilfisk Danmark A/S  
Industrivej 1  
Hadsund, DK-9560  
Tel.: 72 18 21 20  
www.nilfisk.dk

### FINLAND

Nilfisk Oy Ab  
Koskelontie 23 E  
02920 Espoo  
Tel.: (+358) 207 890 600  
www.nilfisk.fi

### FRANCE

Nilfisk SAS  
26 Avenue de la Baltique  
Villebon sur Yvette  
91978 Courtabouef Cedex  
Tel.: (+33) 169 59 87 00  
www.nilfisk.fr

### GERMANY

Nilfisk GmbH  
Guido-Oberdorfer-Straße 2-10  
89287 Bellenberg  
Tel.: (+49) (0)7306/72-444  
www.nilfisk.de

### GREECE

Nilfisk A.E.  
Αναπαύσεως 29  
Κορωπί T.K. 194 00  
Tel.: (30) 210 9119 600  
www.nilfisk.gr

### HOLLAND

Nilfisk B.V.  
Versterkerstraat 5  
1322 AN Almere  
Tel.: (+31) 036 5460760  
www.nilfisk.nl

### HONG KONG

Nilfisk Ltd.  
2001 HK Worsted Mills  
Industrial Building  
31-39, Wo Tong Tsui St.  
Kwai Chung, N.T.  
Tel.: (+852) 2427 5951  
www.nilfisk.com

### HUNGARY

Nilfisk Kft.  
II. Rákóczi Ferenc út 10  
2310 Szigetszentmiklós-Lakihegy  
Tel.: (+36) 24 475 550  
www.nilfisk.hu

### INDIA

Nilfisk India Limited  
Pramukh Plaza, 'B' Wing, 4th floor, Unit  
No. 403  
Cardinal Gracious Road, Chakala  
Andheri (East) Mumbai 400 099  
Tel.: (+91) 22 6118 8188  
www.nilfisk.in

### IRELAND

Nilfisk  
1 Stokes Place  
St. Stephen's Green  
Dublin 2  
Tel.: (+35) 3 12 94 38 38  
www.nilfisk.ie

### ITALY

Nilfisk SpA  
Strada Comunale della Braglia, 18  
26862 Guardamiglio (LO)  
Tel.: (+39) (0) 377 414021  
www.nilfisk.it

### JAPAN

Nilfisk Inc.  
1-6-6 Kita-shinyokohama, Kouhoku-ku  
Yokohama, 223-0059  
Tel.: (+81) 45548 2571  
www.nilfisk.com

### MALAYSIA

Nilfisk Sdn Bhd  
Sd 33, Jalan KIP 10  
Taman Perindustrian KIP  
Sri Damansara  
52200 Kuala Lumpur  
Tel.: (60) 3603 627 43 120  
www.nilfisk.com

### MEXICO

Nilfisk de Mexico, S. de R.L. de C.V.  
Pirineos #515 Int.  
60-70 Microparque  
Industrial WSantiago  
76120 Queretaro  
Tel.: (+52) (442) 427 77 00  
www.nilfisk.com

### NEW ZEALAND

Nilfisk Limited  
Suite F, Building E  
42 Tawa Drive  
0632 Albany Auckland  
Tel.: (+64) 9 414 1996  
Website: www.nilfisk.com

### NORWAY

Nilfisk AS  
Bjørnerudveien 24  
1266 Oslo  
Tel.: (+47) 22 75 17 80  
www.nilfisk.no

### PERU

Nilfisk S.A.C.  
Calle Boulevard 162, Of. 703, Lima 33-  
Perú  
Lima  
Tel.: (511) 435-6840  
www.nilfisk.com

### POLAND

Nilfisk Sp. Z.O.O.  
Millenium Logistic Park  
ul. 3 Maja 8, Bud. B4  
05-800 Pruszków  
Tel.: (+48) 22 738 3750  
www.nilfisk.pl

### PORTUGAL

Nilfisk Lda.  
Sintra Business Park  
Zona Industrial Da Abrunheira  
Edificio 1, 1° A  
P2710-089 Sintra  
Tel.: (+351) 21 911 2670  
www.nilfisk.pt

### RUSSIA

Nilfisk LLC  
Vyatskaya str. 27, bld. 7/1st  
127015 Moscow  
Tel.: (+7) 495 783 9602  
www.nilfisk.ru

### SINGAPORE

Den-Sin  
22 Tuas Avenue 2  
639453 Singapore  
Tel.: (+65) 6268 1006  
www.densin.com

### SLOVAKIA

Nilfisk s.r.o.  
Bancíkovej 1/A  
SK-821 03 Bratislava  
Tel.: (+421) 910 222 928  
www.nilfisk.sk

### SOUTH AFRICA

Nilfisk (Pty) Ltd  
Kimbult Office Park  
9 Zeiss Road  
Laser Park  
Honeydew  
Johannesburg  
Tel: +27118014600  
www.nilfisk.co.za

### SOUTH KOREA

Nilfisk Korea  
3F Duksoo B/D, 317-15  
Sungsoo-Dong 2Ga  
Sungdong-Gu, Seoul  
Tel.: (+82) 2497 8636  
www.nilfisk.co.kr

### SPAIN

Nilfisk S.A.  
Torre d'Ara,  
Passeig del Rengle, 5 Plta. 10ª  
08302 Mataró  
Tel.: (34) 93 741 2400  
www.nilfisk.es

### SWEDEN

Nilfisk AB  
Taljegårdsgatan 4  
431 53 Mölndal  
Tel.: (+46) 31 706 73 00  
www.nilfisk.se

### SWITZERLAND

Nilfisk AG  
Ringstrasse 19  
Kircheberg/Industri Stelz  
9500 Wil  
Tel.: (+41) 71 92 38 444  
www.nilfisk.ch

### TAIWAN

Nilfisk Ltd  
Taiwan Branch (H.K)  
No. 5, Wan Fang Road  
Taipei  
Tel.: (+88) 6227 00 22 68  
www.nilfisk.tw

### THAILAND

Nilfisk Co. Ltd.  
89 Soi Chokechai-Ruammitr  
Viphavadee-Rangsit Road  
Ladyao, Jatuchak, Bangkok 10900  
Tel.: (+66) 2275 5630  
www.nilfisk.co.th

### TURKEY

Nilfisk A.S.  
Serifali Mh. Bayraktar Bulv. Sehit Sk. No:7  
Ümraniye, 34775 Istanbul  
Tel.: +90 216 466 94 94  
www.nilfisk.com.tr

### UNITED ARAB EMIRATES

Nilfisk Middle East Branch  
SAIF-Zone  
P.O. Box 122298  
Sharjah  
Tel.: (+971) (0) 655-78813  
www.nilfisk.com

### UNITED KINGDOM

Nilfisk Ltd.  
Nilfisk House, Bowerbank Way  
Gilwilly Industrial Estate, Penrith  
Cumbria CA11 9BQ  
Tel.: (+44) (0) 1768 868995  
www.nilfisk.co.uk

### UNITED STATES

Nilfisk, Inc.  
9435 Winnetka Ave N,  
Brooklyn Park  
MN- 55445  
www.nilfisk.com

### VIETNAM

Nilfisk Vietnam  
No. 51 Doc Ngu Str.  
P. Vinh Phúc, Q.Ba Dinh  
Hanoi  
Tel.: (+84) 761 5642  
www.nilfisk.com